

G. O. BEN. S.P.A. GESTIONE OFFICINE BENELLI VIALE MAMELI, 22 - PESARO

EXPORT 3V-P
MONOTRAVE 3V. ks
Istruzioni per l'uso

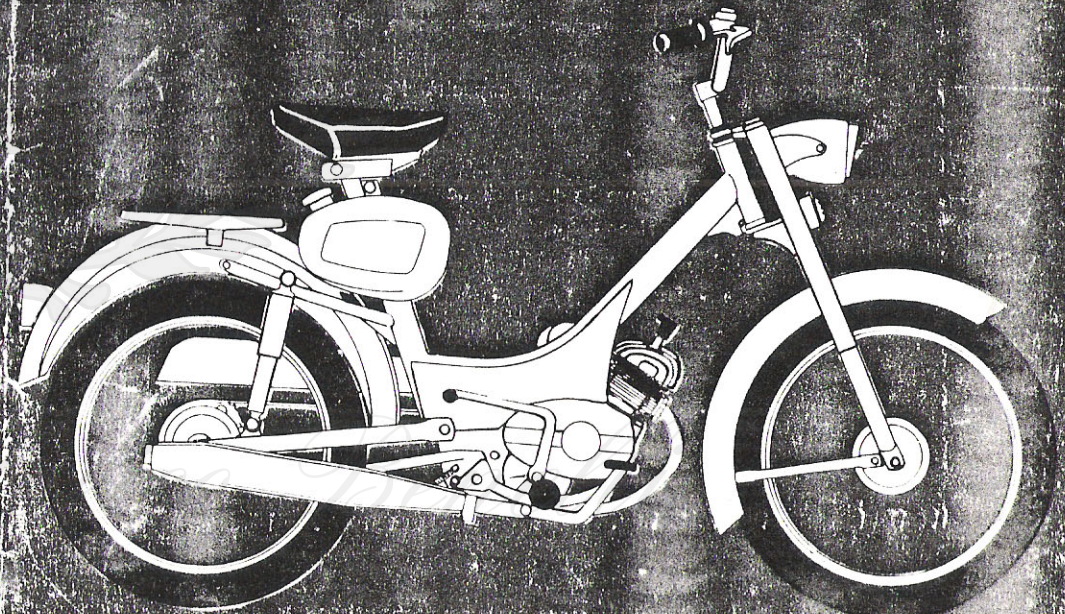

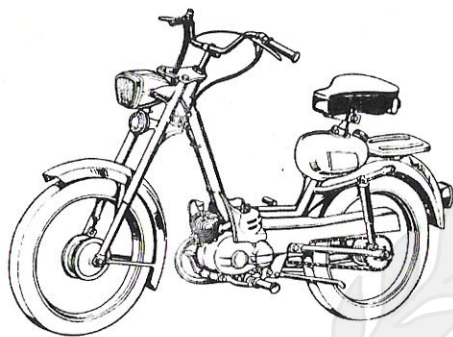

CARATTERISTICHE TECNICHE

GRUPPO MOTORE: monocilindrico a 2 tempi di 49 cc. - Alesaggio 40 mm. - Corsa 39 mm. - Cilindrata totale 49 cc. - Rapporto di compressione 6:1 - Alimentazione a miscela di benzina con olio 5% - Carburatore Dell'Orto - Accensione a volano magnete - Raffreddamento ad aria.

GRUPPO TRASMISSIONE: Frizione a dischi multipli in bagno d'olio - Cambio a 3 marce con comando a manopola sul manubrio - Avviamento a pedale - Trasmissione primaria ad ingranaggi, secondaria a catena - Coppa olio cambio capacità Kg. 0,400 (tipo SHELL SAE 30).

MACCHINA: Telaio monotrave in tubo di acciaio - Sospensione anteriore con forcella telescopica - Sospensione posteriore con ammortizzatori telescopici - Ruote da 16" - Pneumatici 2 1/4 x 16" - Freni ad espansione - Impianto elettrico 6 V - Capacità serbatoio carburante lt. 3 compresa riserva.

PRESTAZIONI: Velocità conforme al codice della strada - Consumo (Norme CUNA) lt. 1,6 x 100 Km. - Peso a vuoto (senza carburante e lubrificante) Kg. 48.

NORME PER L'USO

USARE MISCELA DI BENZINA E OLIO AL 5%

AVVIAMENTO

- Aprire il rubinetto del serbatoio.
- Mettere il cambio in posizione di folle.
- Se il motore è freddo abbassare l'astina dello starter (aria chiusa) e tenendo la manopola del gas al minimo agire sul pedale di avviamento.
- Dopo aver lasciato scaldare il motore per alcuni secondi, ruotare la manopola del gas accelerando fino oltre metà corsa in modo che l'astina dello starter ritorni automaticamente in posizione normale (aria aperta).
- Se il motore è caldo, agire semplicemente sul pedale di avviamento senza azionare lo starter e tenendo il gas al minimo.

IN MARCIA

- Per cambiare togliere il gas, tirare la leva della frizione e innestare la nuova marcia. Quindi lasciare la frizione e ridare contemporaneamente il gas.
- Se si riduce notevolmente la velocità, passare alle marce inferiori.

ARRESTO

- Togliere il gas, tirare a fondo la leva della frizione e mettere il cambio in posizione di folle.
 - Per fermare il motore agire sul bottone di massa.
- A motore fermo chiudere sempre il rubinetto del serbatoio.

RODAGGIO

Per i primi 1000 o 1500 Km. vi raccomandiamo di non tenere a lungo il motore sotto sforzo, chiudendo frequentemente il gas e innestando le marce inferiori non appena tende a diminuire di giri.

A fine periodo di rodaggio (1500 Km. circa) sostituire l'olio del cambio con il tipo corrispondente (SHELL SAE 30).

Registro Storico Benelli

La disposizione dei comandi

- 1) - Pedale comando freno posteriore
- 2) - Starter sul carburatore
- 3) - Pedale avviamento
- 4) - Antifurto
- 5) - Ingrassatore per forcella
- 6) - Avvisatore acustico
- 7) - Faro anteriore
- 8) - Manopola comando gas
- 9) - Leva comando freno anteriore
- 10) - Commutatore luci avvisatore acustico e bottone arresto motore
- 11) - Expander registrazione manubrio
- 12) - Gancio porta borsa
- 13) - Leva comando frizione-cambio
- 14) - Vite regolazione sella
- 15) - Borsetta porta attrezzi
- 16) - Tappo del serbatoio
- 17) - Portapacchi
- 18) - Rubinetto carburante
- 19) - Fanalino posteriore
- 20) - Registro catena chiocciola
- 21) - Perno ruota posteriore
- 22) - Catena di trasmissione
- 23) - Motore di 49 cc. a 3 velocità

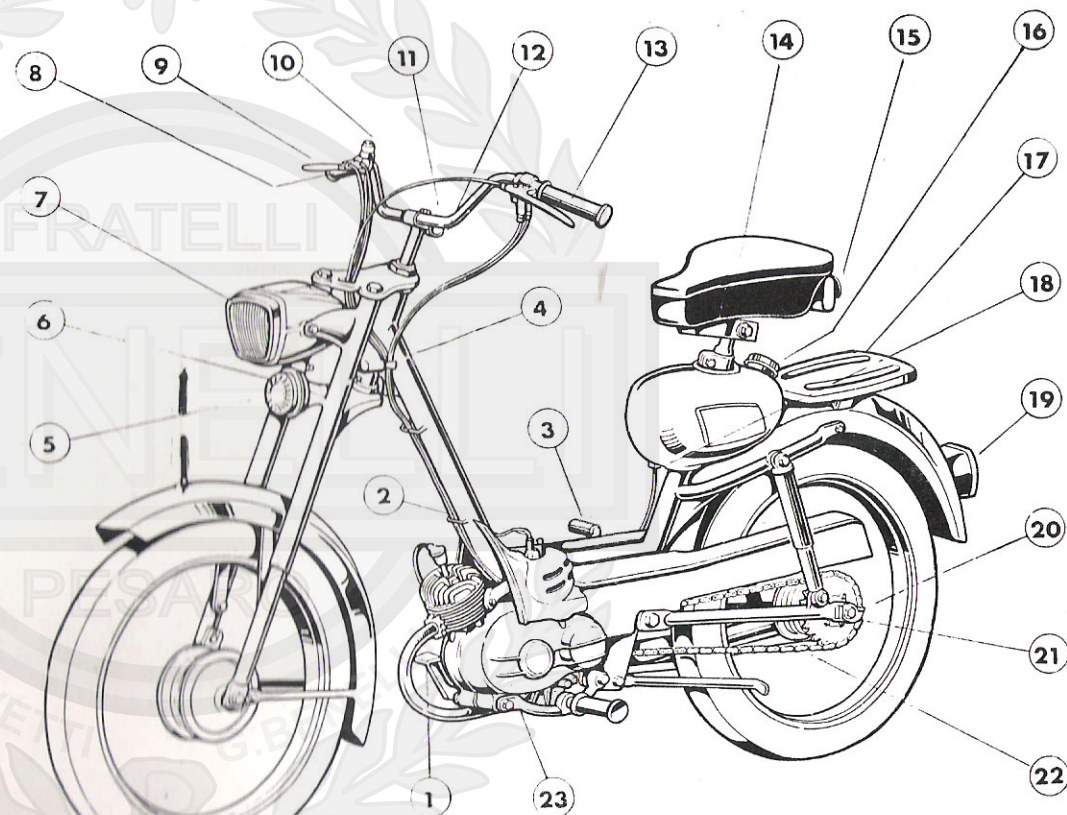

Registro Storico Benelli

LUBRIFICAZIONE PERIODICA E MANUTENZIONE

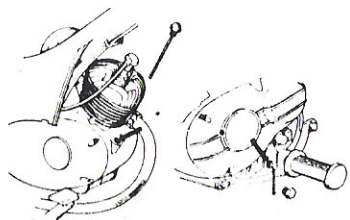

Ogni 1000 Km. controllare il livello dell'olio nel cambio che, con il motociclo in piano e giù dal cavalletto, deve essere compreso tra le due tacche segnate nell'astina di livello quando il tappo è completamente avvitato.

Si raccomanda di usare olio SHELL SAE 30 e la quantità per la sostituzione completa è di Kg. 0,400. Il cambio de'olio va fatto ogni 5000 Km., a motore ben caldo, svitando il tappo che si trova nella parte bassa del carter motore.

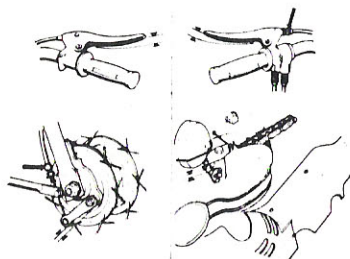

Saltuariamente è necessario procedere alla lubrificazione di tutte le articolazioni e trasmissioni dei comandi.

La catena di trasmissione deve essere lubrificata con olio denso o grasso ogni qualvolta si trovi asciutta.

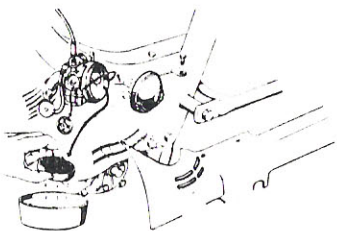

Saltuariamente è necessario procedere alla regolazione dei freni e della frizione agendo sugli appositi registri.

Stringere tutta la bulloneria della macchina. Lavare con benzina i filtri del carburatore e se necessario soffiare i getti con aria compressa.

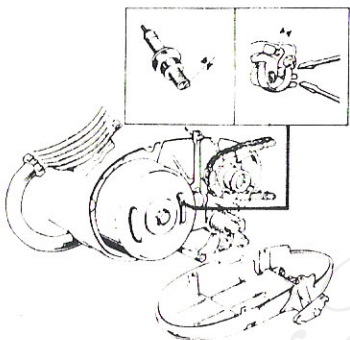

Controllare lo stato della candela; la distanza tra gli elettrodi deve essere di mm. 0,6.

Controllare l'apertura delle puntine platiniate; la distanza deve essere di mm. 0,4.

Ogni 5000 Km. smontare la testa il cilindro il tubo e la marmitta di scarico per eliminare le incrostazioni dovute a residui della combustione.

E' della massima importanza controllare l'anticipo di accensione ogni qualvolta il motore denoti scarso rendimento.

Consigli per la ricerca di guasti e delle cause degli inconvenienti più comuni

Difficoltà di avviamento

Difetto di alimentazione

Mancanza di carburante o circuito di alimentazione interrotto: controllare le tubazioni ed il passaggio della benzina.

Rubinetto, filtri o getti del carburatore ostruiti: smontare e lavare con benzina soffiando i getti con aria.

Galleggiante del carburatore avariato: sostituire.

Sfiatatoio sul tappo del serbatoio ostruito: liberare il foro di passaggio dell'aria.

Difetto di accensione

Se arriva la corrente al cavo della candela:

Candela difettosa o inefficiente: sostituire con altra dello stesso tipo.

Se non arriva la corrente al cavo della candela: puntine platiniate sporche o logorate: rivolgersi ad un elettrauto.

Circuito del volano magnete interrotto: rivolgersi ad un elettrauto.

Scarso rendimento ed altre irregolarità

- DIFETTO DI CARBURAZIONE
- DIFETTO DI ALIMENTAZIONE
- INCROSTAZIONI NELLA TESTA
- SEGMENTI CONSUMATI O ROTTI
- INEFFICIENZA DEL CIRCUITO DI ACCENSIONE

Per tutti questi inconvenienti rivolgetevi esclusivamente alle Officine Autorizzate dei nostri Concessionari di vendita.